

stf

ESSENTIAL

AUDÍFONOS TRUE WIRELESS
INALÁMBRICOS

ST-E12896
ST-E12902
ST-E67583

GRACIAS POR ELEGIR
LOS AUDÍFONOS
ESSENTIAL DE STF®.



Estos audífonos fueron creados por un equipo de expertos obsesionados con el audio, combinando tecnología, calidad y un toque de magia para que tu música vaya contigo a todas partes.

Ahora solo queda lo mejor: ajustarlos, darle play a tu playlist favorita y dejar que el mundo suene increíble.

NOTA: LEE POR FAVOR DETENIDAMENTE ESTE MANUAL PARA QUE TE FAMILIARICES CON TODAS LAS CARACTERÍSTICAS DEL PRODUCTO, INCLUSIVE SI YA ESTÁS FAMILIARIZADO CON OTROS PRODUCTOS SIMILARES DE OTRAS MARCAS Y RECUERDA GUARDARLO PARA CONSULTAS FUTURAS.

stf

01.
Contenido del empaque

02.
Diagrama de producto

03.
Especificaciones

04.
Instrucciones de uso

Carga de los audífonos / Encendido y apagado / Sincronización con dispositivos de conexión inalámbrica / Reproducción de audio / Control de llamadas

05.
Indicaciones sobre los audífonos

06.
Garantía

07.
Contacto

CONTENIDO DEL EMPAQUE

- 01.** Audífono inalámbrico.....1 par
- 02.** Estuche de carga.....1 pieza
- 03.** Cable de carga.....1 pieza
- 04.** Manual de usuario.....1 pieza

stf

NOMBRE DEL CLIENTE.

NÚMERO DE FACTURA.

PRODUCTO.

SELLO DE LA TIENDA / SUCURSAL.

FECHA DE COMPRA.

TIENDA DONDE SE COMPRÓ.

DIAGRAMA DE PRODUCTO

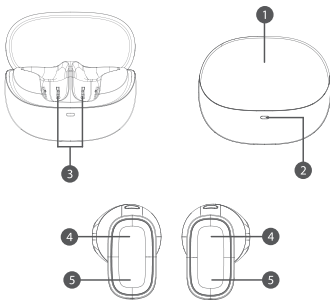

1. ESTUCHE DE CARGA
2. INDICADOR LED DE ESTUCHE DE CARGA
3. TERMINALES DE CARGA
4. PANEL TOUCH
5. INDICADOR LED DEL AUDÍFONO

ESPECIFICACIONES

Conexión inalámbrica: 5.4

Alcance inalámbrico: 10 m

Diámetro del altavoz: 13 mm

Impedancia: 32 ohm

Respuesta de frecuencia: 20 Hz - 20 kHz

Presión sonora: 100 dB SPL

Alimentación: 5 Vcc 1A

Entrada de carga: Tipo C

Capacidad de la batería (audífono): 35 mAh

Capacidad de la batería (estuche): 400 mAh

Tiempo de reproducción: 6 h

Micrófono: Sí

INSTRUCCIONES DE USO

Carga de los audífonos

01. Tus audífonos ya cuentan con cierta carga desde fábrica por lo que te recomendamos usarlos hasta que se descarguen por completo antes de cargarlos por primera vez.

02. La carga de la batería se realiza a través de un cable de carga tipo C (incluido en el empaque).

03. Deja que tus audífonos se carguen completamente antes de empezar a usarlos nuevamente. El nivel de carga se indicará con una luz y cuando estén completamente cargados, la luz se apagará.

Encendido y apagado

Para encender o apagar los audífonos sigue las siguientes instrucciones:

01. Para encender los audífonos, retira tus audífonos del estuche de carga. Escucharás un sonido indicando que encendieron.

02. Para apagar los audífonos, coloca tus audífonos en el estuche de carga. Escucharás un sonido indicando que se apagarán.

Sincronización con dispositivos de conexión inalámbrica

Enciende los audífonos presionando el panel touch de encendido / apagado.

NOTA: RECUERDA ESTAR A UNA DISTANCIA NO MAYOR DE 60 CM DURANTE LA CONEXIÓN CON CUALQUIER DISPOSITIVO Y EVITA OBSTÁCULOS QUE INTERFIERAN EN LA SEÑAL.

01. En tu dispositivo, (celular, tablet, laptop, mp3, mp4, etc.) entra a configuración conexión inalámbrica y elige el nombre de los audífonos para sincronizar: **STF ESSENCIAL**

NOTA: SI TU DISPOSITIVO PIDE UNA CONTRASEÑA, INGRESA LA PREDETERMINADA QUE ES: 0000

02. Una vez que los audífonos queden sincronizados con el equipo, estos se mantendrán conectados así, a menos que los desconectes manualmente o reinicies el dispositivo conectado (celular, tablet, laptop, mp3, mp4, etc.)

NOTA: SI NO PUEDES ESTABLECER UNA CONEXIÓN, REPITE LOS PASOS ANTERIORES.

Reproducción de audio

01. Presiona una vez el botón táctil multifunción de cualquiera de los dos audífonos para reproducir o pausar una canción.

02. Presiona 3 veces el botón táctil multifunción de cualquier audífono para cambiar a la canción siguiente.

03. Presiona 2 veces el botón táctil multifunción de cualquier audífono para cambiar a la canción anterior.

04. Asistente de voz: Mantén presionado el botón táctil durante 2 segundos.

INDICACIONES SOBRE LOS AUDÍFONOS

Control de llamadas

01. Para responder una llamada, presiona una vez el botón táctil multifunción de cualquier audífono.

02. Para colgar una llamada, presiona dos veces el botón táctil multifunción de cualquier audífono después de contestar la llamada.

03. Para rechazar la llamada, mantén presionado el botón táctil multifunción de cualquier audífono durante 1.5 segundos antes de contestar la llamada.

01. Asegúrate de leer completamente el manual de usuario del dispositivo que se conectará a los audífonos.

02. Evita usar un volumen alto para no ocasionar un daño permanente a tus oídos.

03. No los expongas a altas temperaturas o directamente al fuego.

04. Mantenlos alejados de sustancias corrosivas, como agua salada, refrescos y mezclas líquidas que puedan ocasionar un daño permanente e irreparable.

05. Este producto no garantiza un funcionamiento correcto con todos los teléfonos móviles y dispositivos con conexión inalámbrica de otras marcas.

06. La tecnología conexión inalámbrica de este producto tiene un alcance de transmisión de 10 metros aproximadamente, sin embargo, obstáculos como personas, objetos, muros, árboles y otros dispositivos pueden interferir con el alcance real de transmisión.

07. Debido a las características de la tecnología de conexión inalámbrica, se producirá un ligero retardo entre el sonido transmitido por el dispositivo a través de los audífonos.

08. IMPORTANTE: por tu seguridad, NO utilices audífonos mientras manejas cualquier tipo de vehículo: auto, motocicleta, bicicleta, etc.

09. No desmanteles los audífonos ni intentes repararlos en caso de daño (acude al centro de soporte técnico autorizado).

10. Evita usarlos en una condición deportiva que pueda llegar a dañarlos.

MARCAS COMERCIALES

Stuffactory®, STF® y sus logotipos, aparecen bajo licencia exclusiva para Stuffactory, S.A. de C.V.

GARANTÍA

Stuffactory, S.A. de C.V. garantiza el producto adquirido por un término de 5 años en todas sus partes ante cualquier defecto de fabricación a partir del momento en que el producto sea adquirido.

Condiciones

01. Para hacer efectiva esta garantía te solicitamos nos contactes vía telefónica al número de atención nacional sin costo 33 8995 2505, WhatsApp 33 2181 9661 o vía correo electrónico a soporte@stuffactory.mx

02. La garantía debe estar debidamente sellada y firmada por el establecimiento donde se adquirió el producto.

03. Es indispensable presentar el ticket de compra del producto donde se muestre claramente la fecha de compra. El ticket debe estar en buen estado, sin enmendaduras ni tachaduras.

Garantía inválida

• Cuando el producto se haya utilizado en condiciones distintas a las normales, esto incluye: mojarlo, quemarlo, maltratarlo, etc.

• Cuando el producto no haya sido operado de acuerdo con el instructivo de uso que se le acompaña.

• Cuando el producto haya sido abierto, alterado o reparado por personas no autorizadas por el fabricante nacional, importador o comercializador responsable respectivo.

DATOS DE SOPORTE Y ATENCIÓN AL CLIENTE

Si tu producto presenta una falla de fábrica por la cual aplique la garantía, por favor comunícate vía telefónica al número de atención nacional sin costo 33 8995 2505, WhatsApp 33 2181 9661 o vía correo electrónico a soporte@stuffactory.mx